

1. Схема нумерации корзин в шкафах.

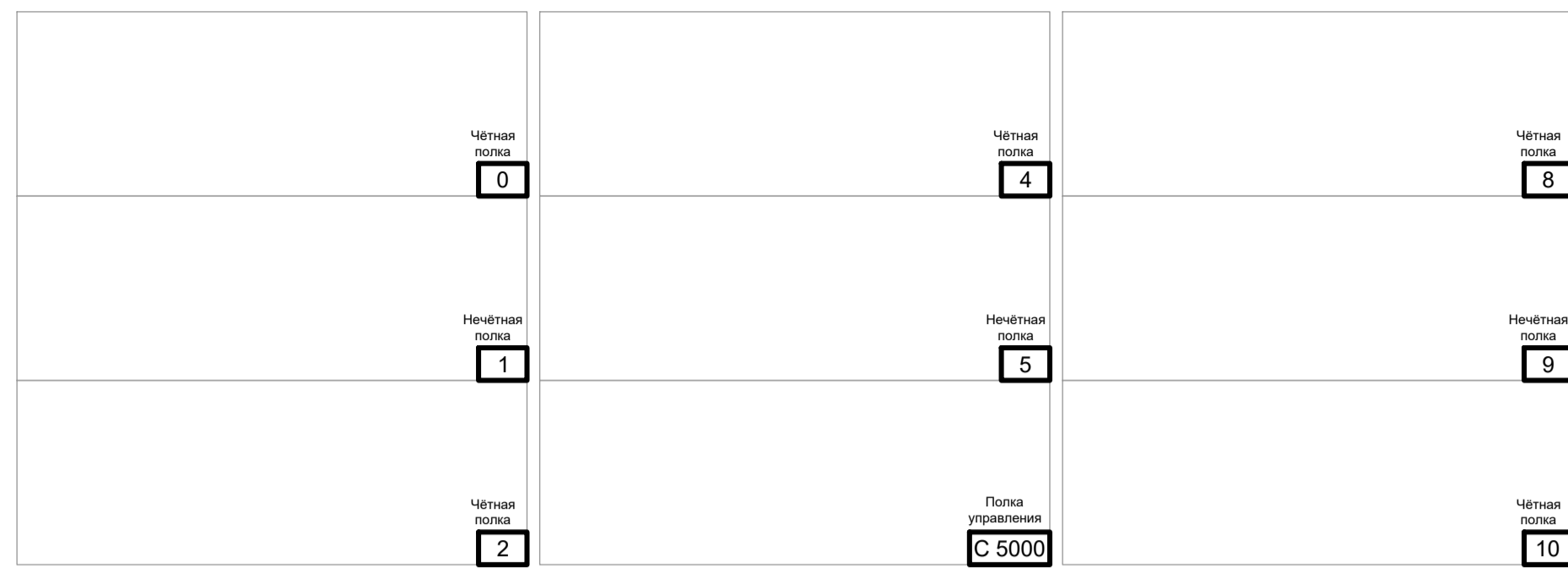

2. Контроль соединений кабелей системы SUPERLINK

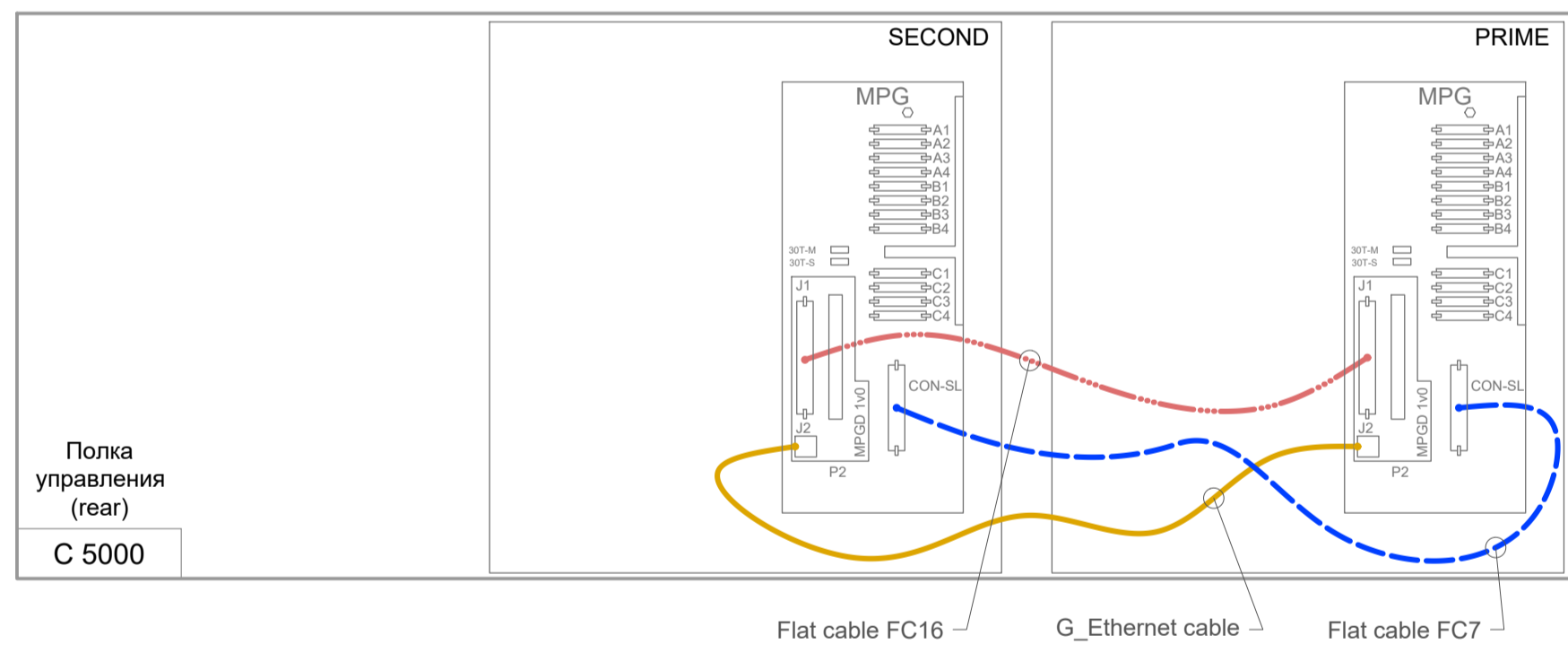
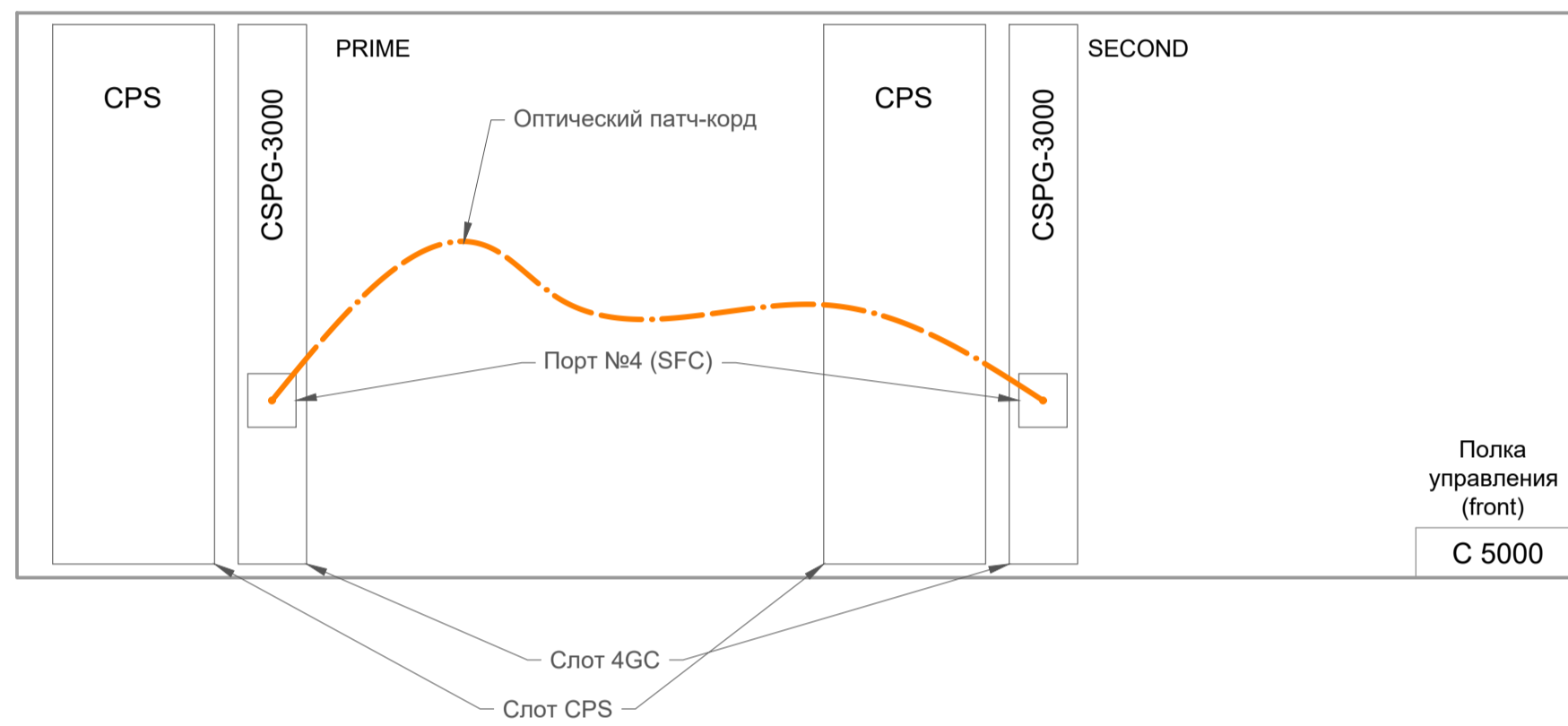

3. Схема подключения электропитания и заземления

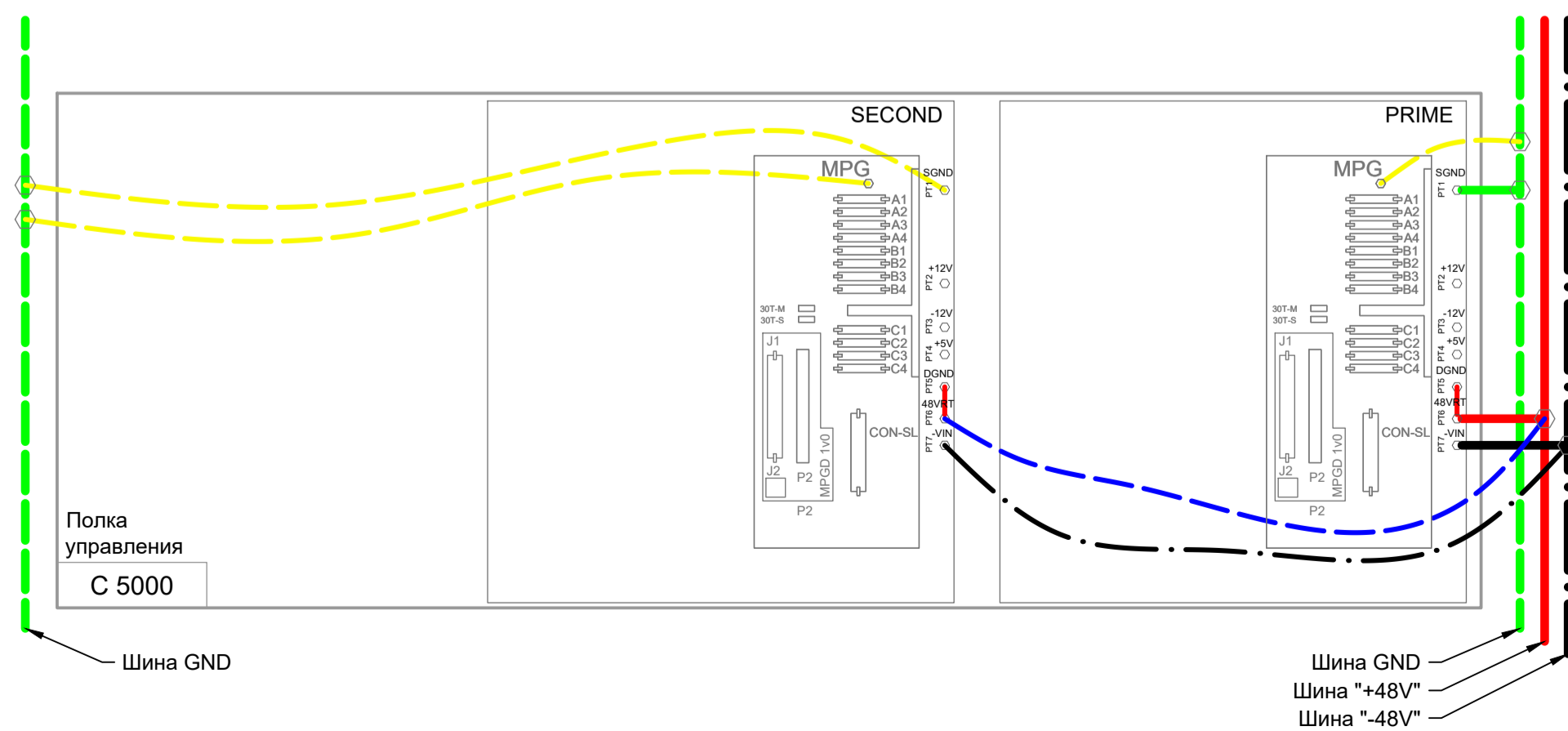

4. Схема подключения кабелей системы PCM&HDLC.

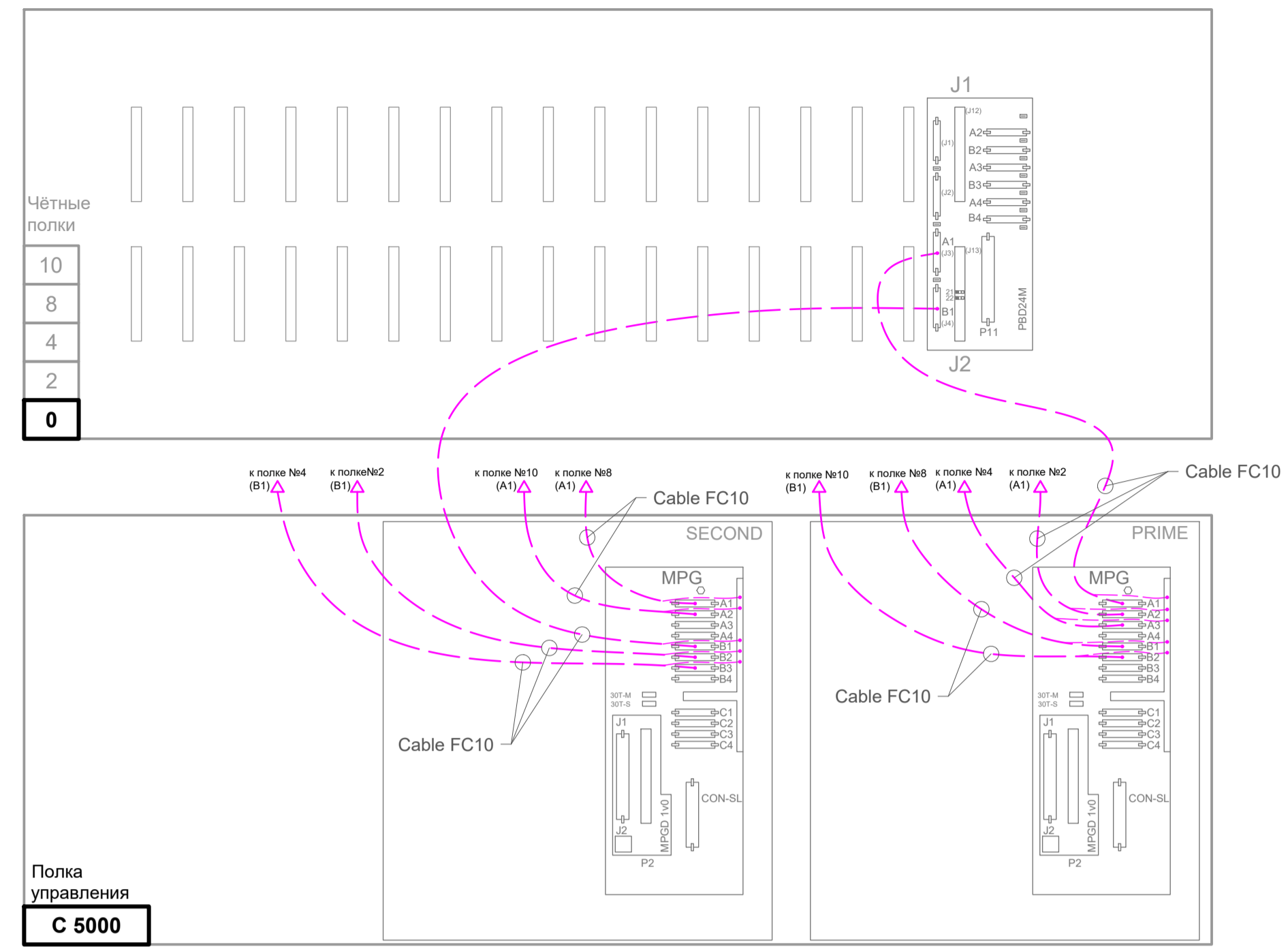

5. Схема подключения кабелей системы Clock&Sync_Signal (FC9) и Alarm (H41).

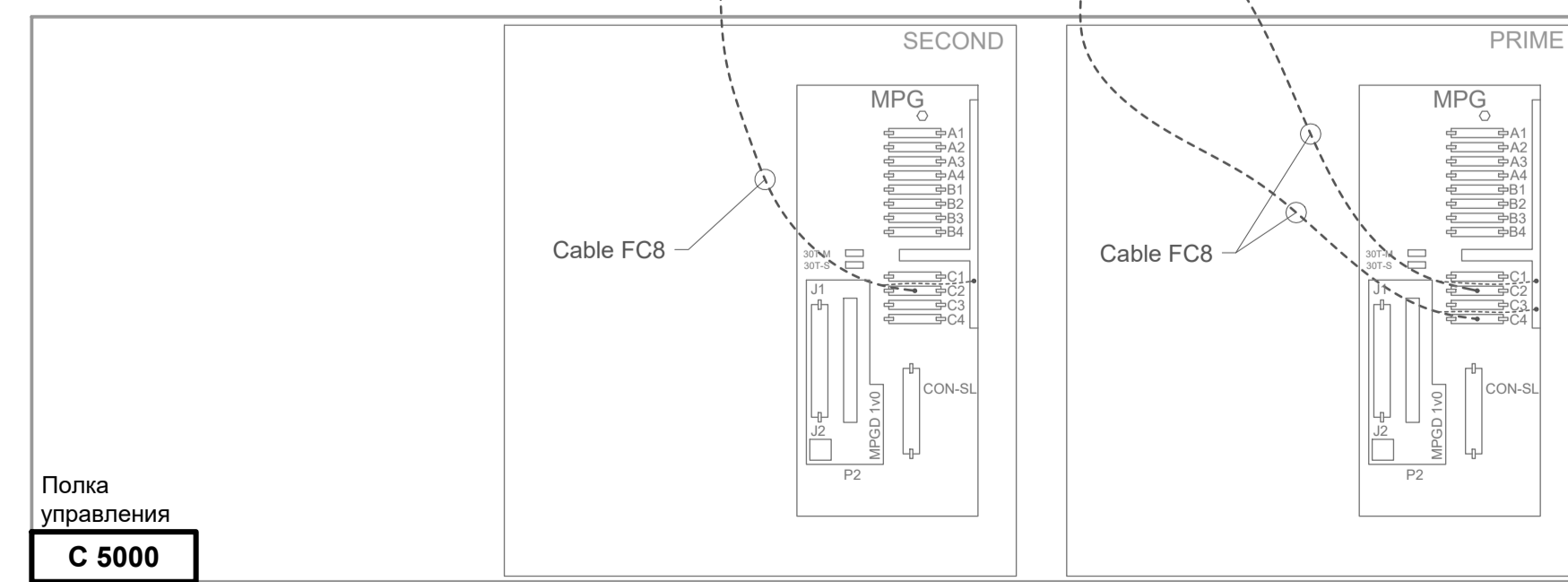
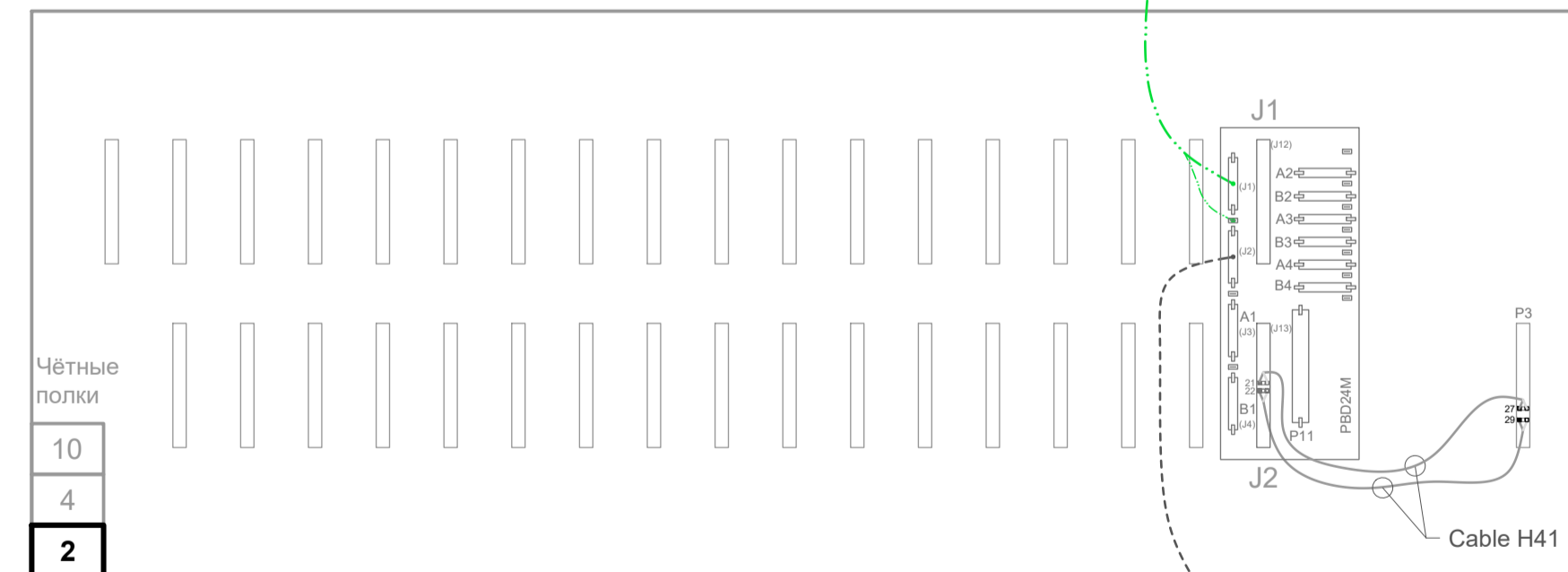
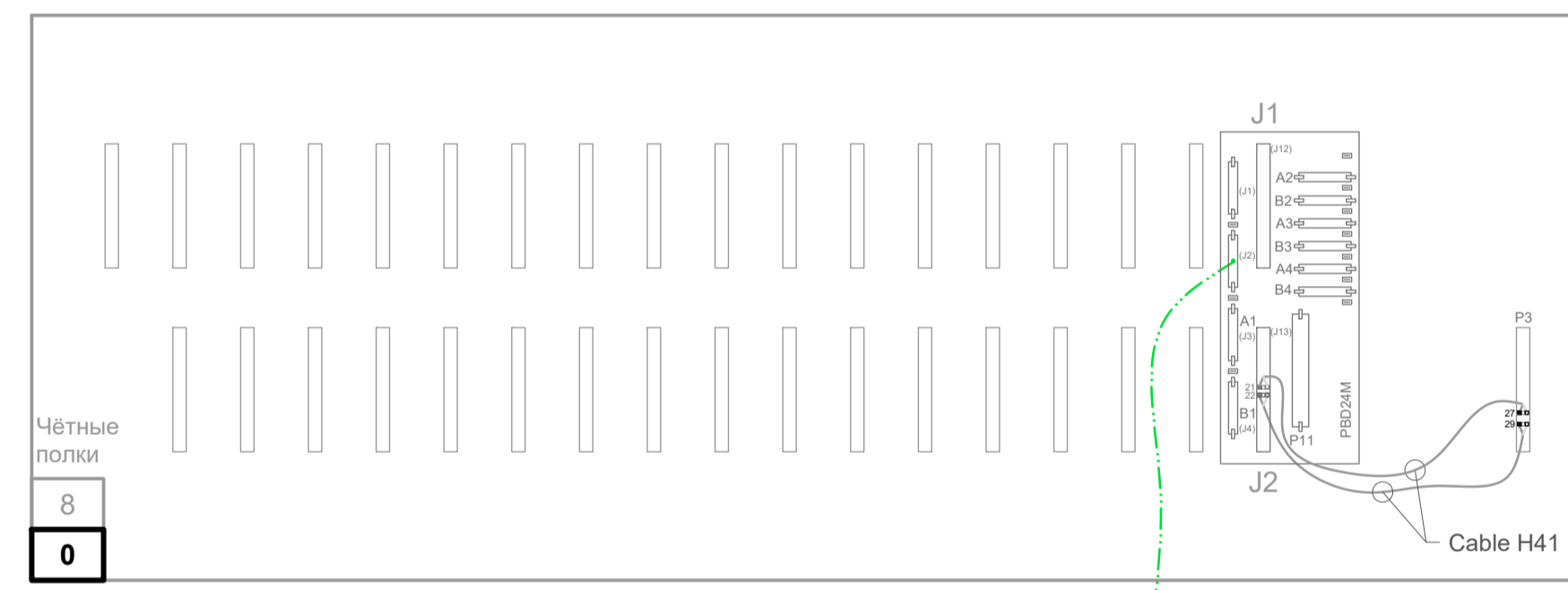

6. Схема подключения нечётных полок к чётным.

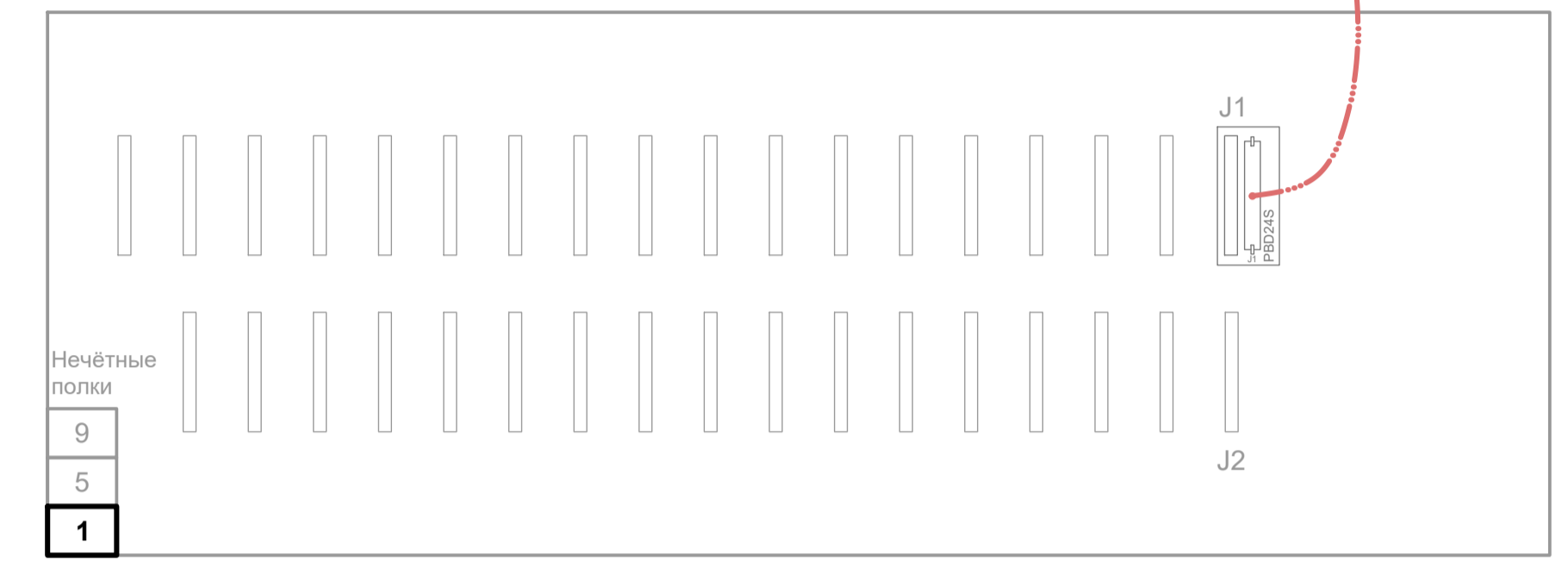
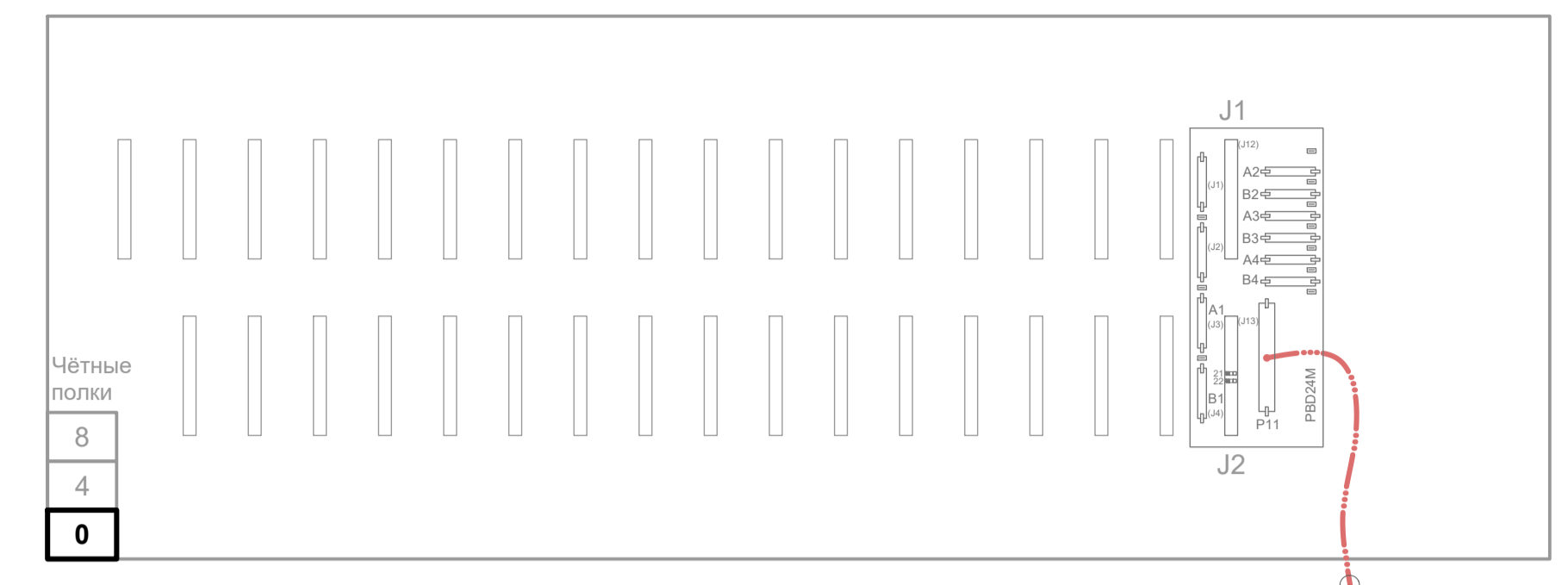

7. Схема подключения кабелей синхронизации.

